

Ⅲ－2. 調査結果（その2.）

ビデオ教材を授業に導入したことに対する感想と意見

ビデオ教材の授業への導入効果を測定するには、いろいろ限定しなければいけないことがある。つまり、教材の導入効果を教育目標の達成度合によってみるのか、授業時間が短縮したことによるのか、学習量の増加の具合か、ビデオ教材制作などに投資した金額とのかねあいであるか、あるいは動機づけの効果があればよいのか、そういった従属変数を決めなくてはならない。

この研究は、これらの要件を決める第1段階として、ビデオ教材を授業に導入したことが受講者、授業担当者にとって“よかった”のかどうか、大づかみに把握しようとするものである。そこで、受講者にアンケートとインタビューで、指導者にはインタビューで、ビデオ教材を導入したことについて、どんな感想、意見をもっているかを調査した。

1. 研修受講者の立場からの感想と意見

授業にビデオ教材を導入したことに対する、アンケートの結果は、次のようなものである。その結果をおって見てみよう。

(1) ビデオ教材が
この研修にとり
入れられたこと
はあなたにとっ
て

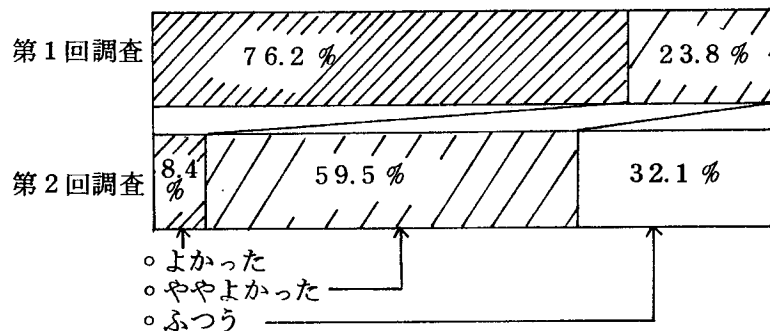

(2) ビデオ教材で
勉強することが

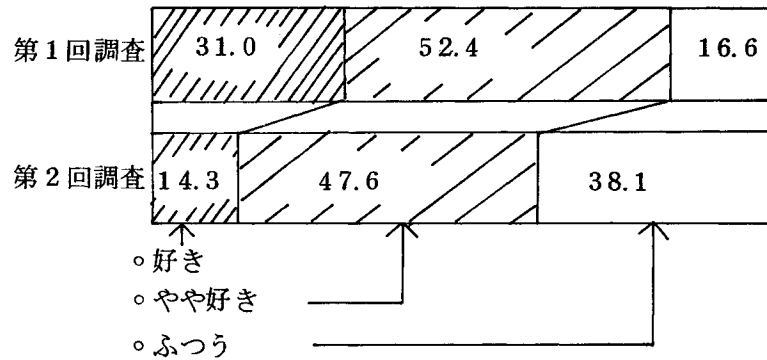

(3) ビデオ教材で
勉強することが

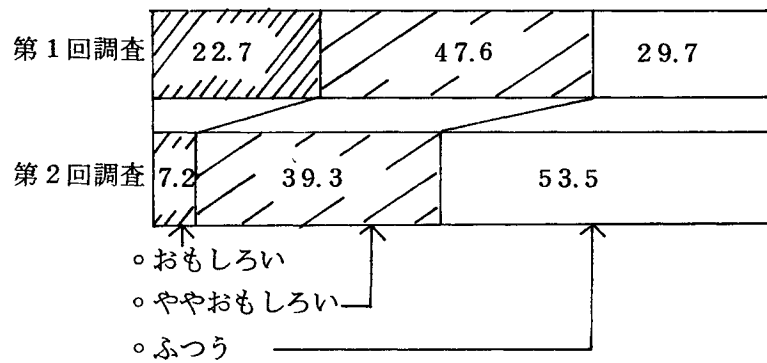

(4) ビデオ教材を
研修にとり入れ
たことで勉強が

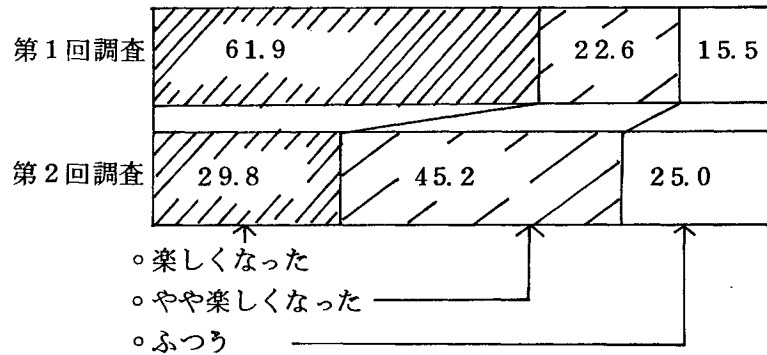

(5) ビデオ教材を
授業にとり入れ
ることで学習内
容が

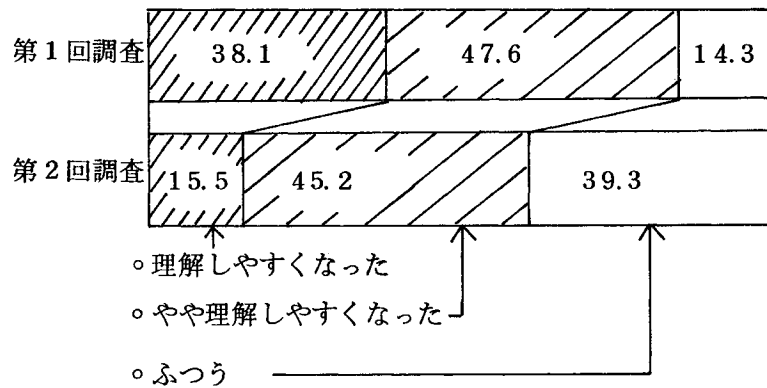

(6) ビデオ教材を
授業にとり入れ
るのは



図5. 研修受講者による、自作ビデオ教材を
授業に導入したことに対する感想、意見

- ① ビデオ教材が研修に導入されたことをどう思うか（設問2）について、“よかった” “まあよかった”の回答は、最低でも67.9%である。
- ② ビデオ教材で勉強することが好きか（設問2）、面白い（設問3）について、それぞれ約半数が好意的である。
- ③ ビデオ教材が研修にとり入れられて勉強が楽しくなったかについて（設問4）、ビデオ教材を研修にとり入れるのはどうかについて（設問6）約70%が好意的である。
- ④ ビデオ教材を研修にとり入れることで学習内容が理解しやすくなったかについて（設問5）約60%が好意的である。

以上のように、ビデオ教材を授業にとり入れることに対して、全体的に好意的な傾向を示しており、研修にビデオ教材を導入することに賛意を示していると言えよう。（ただし第2回の結果は第1回に比べ、全体的にネガティブな回答になっている。これは第2回B班の受講者が、ポンプにほとんどかかわらない職種であるという理由によるものらしい。）

それでは、ビデオ教材を授業にとり入れたことがどんな意味でよいと思っているのか、面接法によって得られた結果を分類してみよう。

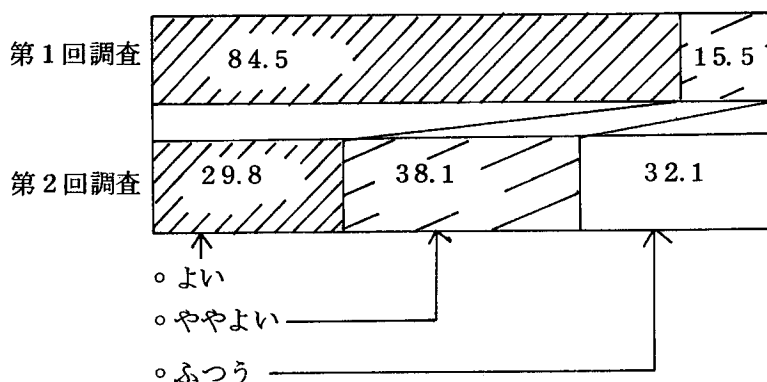
- (1) 実習に入る前段階でビデオ教材を見ることによって、一応頭の中にイメージとして画像が残っており、実習にとりかかる前の心の準備ができる利点がある。

「パッと見てこれはいいなと思った。その物（ポンプのこと）はあってもどのようにやるのか動作がわからない。（例えば）回し方の動作など、一応ビデオを見ておけば、大まかなことはのみこめる。」

- (2) 授業への動機づけが高まる。

「（評価者：ビデオを研修に使うことはどう思うか。）よいのではないか。人の動きなど興味をもってながめられる。ボヤッと見ても、何か印象に残っていると思う。」

- (3) ビデオ教材は、実習後のまとめ、復習として使用しても有効である。

「ほとんどの人が、分解、組立ははじめてなので、実際にやってみてビデオを見れば、なるほどと思う人は多いだろう。」

これらが、ビデオ教材を授業に導入したことの効果についての、受講者自身の生の声である。ただし、ビデオ教材導入の不利な点についての意見も多少聞かれた。その点も授業にビデオ教材を用いる時に考慮すべきであろう。

2. 授業担当者の立場からの感想と意見

インタビューによって、授業担当者の声を集めてみると、次のような意見が上げられている。

「普通の講義の時は、一方的になってしまうのでどうしても寝むけがさしてくる。しかしビデオはその点“いいな”と思った。」

「教えやすくなった。(ともかく)見ているから、黒板での授業の時は一つのことを何回でもやらないといけない。中にはボーッとしている人もいる。」

「(評価者:やはり画面を見ることが良いのか。)よいと思う。人間が話しているのと違って画面が常に変ってゆくのがよいのかもしれない。」

授業担当者は、以上のような受けとめ方をしている。これはとりあえず、動機づけが高まる効果という点にビデオ教材の導入効果があると見ていえると言えよう。

以上の検討により、この研修では、(成人の)受講者は、ビデオ教材を授業にとり入れることに好意的であり、ビデオ教材の授業への導入は、受講者の動機づけを高めることが再確認できた。